

HOLZ-ALU-DACHFENSTER LUMINEX

Verlegeanleitung, Stand: Januar 2010





Einsatzgebiet

Als Dachausstieg für 20° bis 55° geneigte Dächer, geeignet zur Dachraumbelichtung und zur Belüftung ungedämmter Dachräume. Für alle Braas Dach-Steine und Braas Dach-Ziegel (außer Achat 10) und viele andere Dachpfannenmodelle. Für das Braas 7GRAD Dach mit Harzer Pfanne F+ gesonderte Verlegeanleitung beachten.

Geprüfte Sicherheit in Braas Qualität

Der Fachausschuss Bau des Hauptverbandes der gewerblichen Berufsgenossenschaften, e. V. hat die Braas Dachfenster überprüft und bescheinigt, dass sie den geltenden sicherheitstechnischen Anforderungen in Deutschland entsprechen. Sie dürfen mit dem abgebildeten BG-PrüfZert-Zeichen versehen werden. Ein Plus für Ihre Sicherheit durch Dach-Systemteile in Original Braas Qualität.



Griffstellung

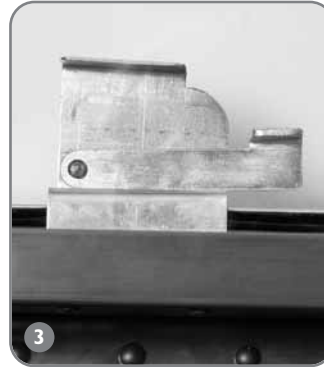

- Fenstergriff: geschlossen.

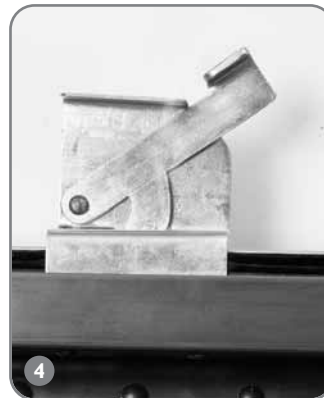

- Fenstergriff: offen.

Öffnungsrichtung



- Fensterflügel ist oben angeschlagen.



- Das Fenster besitzt eine Lüftungstellung.

Ausstellscheren



- In geöffneter Stellung: Linke Schere (→) muss einrasten. Rechte Schere dient zur Sicherheit gegen Sturmeinwirkung.



- Hinweise zum Schließen: Fensterflügel anheben und linke Schere am unteren Teil nach vorn drücken. Die rechte Schere schließt problemlos mit. Nicht in die Scheren greifen, da sonst Verletzungsgefahr besteht (Hinweise auf Scheren beachten).

Einbau Dachfenster



- Deckung entfernen.



- Fenster abnehmen
- Stützlatte mit Abstand 130 mm zur Hinterkante Dachpfanne anbringen.



- Position für das Dachfenster in der Deckung festlegen.
- Die Fensterbreite ist auf Braas Dach-Steine im 10er Format abgestimmt.
- Seitliche Verschiebbarkeit im Deckrastrer 300 mm (ganzer Dach-Stein) 150 mm (halber Dach-Stein), ansonsten Dachpfannen beischneiden.



- Lattenausschnitt erstellen.
- Falls erforderlich zusätzliche Stützlatte zur Unterstützung des oberen Rahmens anbringen.



- Ausschnitt auf der Lattung festlegen und anzeichnen.
- Lichte Breite 490 mm.



- Bei Zusatzmaßnahmen (Unterspannung, Unterdeckung, Unterdach) den Ausschnitt fachgerecht herstellen.
- Darstellung am Beispiel einer Unterspannung.
- Zur Kehlbildung oberhalb des Fensterauschnittes Konterlattensstücke entfernen.

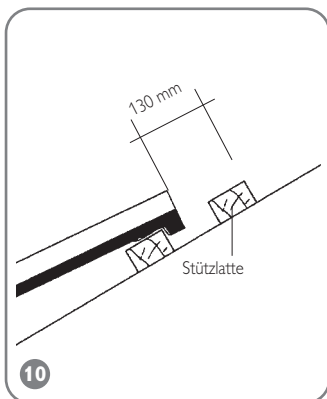

Stützlattenanordnung

- Querschnitt der Stützlatte: wie übrige Dachlatten.
- Länge der Stützlatte: mindestens Sparrenabstand, jeweils + 50 mm Überstand.

Dachlattenquerschnitt

Profilierte Dach-Steine/Dach-Ziegel

Sparrenabstand Achsmaß [m]	Dachlattenquerschnitt [mm]*
≤ 0,80	30/50
≤ 1,00	40/60

Tegalit

Sparrenabstand Achsmaß [m]	Dachlattenquerschnitt [mm]*
≤ 0,75	30/50
≤ 0,90	40/60

* Og. Querschnitte sind Erfahrungswerte, die örtlichen Gegebenheiten sind zu berücksichtigen.



- Für einen Unterspannbahn-Kehlstreifen die Unterspannbahn bis in die beiden angrenzenden Sparrenfelder einschneiden.
- Zugeschnittenen Unterspannbahn-Kehlstreifen mit entsprechender Überlappung einstecken und auf Lattung klappen und befestigen.



- Fenster wieder auflegen.
- Fenster mit 4 beiliegenden Haft- und Stiften sichern.



- Haltebänder straff ziehen und an den Sparren befestigen.



- Schutzstreifen am unteren Kleberand entfernen.



- Dachpfannen an Fenster beidecken.
- Firstseitige Überdeckung der Dachpfannen auf Eindeckrahmen: 100 mm



- Schürze von der Mitte ausgehend, an den Hochpunkten beginnend, im Bereich des Kleberandes anformen und sorgfältig verkleben.



- Hinweis**
Der Untergrund für den Kleberand muss sauber, staubfrei und trocken sein. Tauwasser und Reif entfernen.

Verkaufsbüros und Läger

Obergräfenhain

Verkaufsbüro und Lager
Rathendorfer Straße
09322 Penig OT Obergräfenhain
T 034346 64 0
F 034346 64 189

Berlin

Verkaufsbüro
Holzhauser Straße 102–106
13509 Berlin
T 030 435591 63
F 030 435591 65

Rehfelde

Lager
Lichtenower Straße 6
15345 Rehfelde OT Zinndorf
T 06104 800 204
F 06104 800 525

Karstädt

Lager
An der B 5
19357 Karstädt
T 038797 795 0
F 038797 795 134

Rahmstorf

Verkaufsbüro und Lager
Goldbecker Straße 21
21649 Regesbostel
T 04165 9721 0
F 04165 9721 32

Idstedt

Lager
Alte Landstraße 1
24879 Idstedt
T 04625 80 0
F 04625 80 49

Petershagen

Verkaufsbüro und Lager
Heisterholz 1/ B 61
32469 Petershagen
T 05707 811 0
F 05707 811 223

Heyrothsberge

Lager
Königsborner Straße 35
39175 Heyrothsberge
T 039292 750 0
F 039292 2134

Monheim-Nord/Monheim-Süd

Verkaufsbüro und Lager
Baumberger Chaussee 101
40789 Monheim Baumberg
T 02173 967 0
Nord: F 02173 967 258
Süd: F 02173 967 195

Dülmen

Lager
Wierlings-Esch 31
48249 Dülmen
T 02594 9426 0
F 02594 9426 49

Heusenstamm

Verkaufsbüro und Lager
Rembrücker Straße 50
63150 Heusenstamm
T 06104 937 0
F 06104 937 336

Hainstadt

Verkaufsbüro und Lager
Ziegeleistraße 10
74722 Buchen-Hainstadt
T 06281 908 0
F 06281 908 177

Östringen

Lager
Justus-von-Liebig-Straße 6
76684 Östringen
T 06104 800 241
F 06104 800 582

Mainburg

Verkaufsbüro und Lager
Wolnzacher Straße 40
84048 Mainburg
T 08751 77 0
F 08751 77 139

Altheim

Verkaufsbüro und Lager
Braas & Schwenk-Straße
89605 Altheim
T 07391 5006 0
F 07391 5006 49

Nürnberg/Herzogenaurach

Verkaufsbüro und Lager
Konrad-Wormser-Straße 1
91074 Herzogenaurach
T 09132 8366234
F 09132 8366236

Braas Kundenservice

Hotline: 0180 3027227
Fax: 0180 3027300
E-Mail: braas.de@monier.com

Mit unserer Leidenschaft für Qualität bieten wir mehr als nur Dachbaustoffe. Qualitätsprodukte und Dienstleistungen für Dächer, die Schutz geben, Komfort und Ästhetik bieten und gleichzeitig Werte schaffen. Das können Sie von uns erwarten – MONIER, ROOFS FOR LIVING.